

Technische Unterstützung

Wenn Sie Hilfe brauchen, kontaktieren Sie bitte Reolink Support Team zuerst, bevor Sie Ihre Bestellung zurücksenden.

Meiste Fragen oder Probleme können von unserem Online Support Center beantwortet und gelöst werden:

<https://support.reolink.com>.

Support technique

Si vous avez besoin d'aide, veuillez contacter Reolink avant de retourner votre produit. La plupart des questions peuvent être répondues via notre centre de support en ligne à l'adresse <https://support.reolink.com>.

Supporto Tecnico

Se avete bisogno di aiuto, le chiediamo gentilmente di contattare Reolink prima di restituire il prodotto. La maggior parte delle domande può essere risolta tramite il nostro centro di assistenza online all'indirizzo <https://support.reolink.com>.

Technická podpora

Pokud potřebujete pomoc, kontaktujte Reolink před vrácením produktu. Většinu dotazů lze

vyřešit prostřednictvím našeho centra podpory na adrese Ifneo na <https://support.reolink.com>.

FLAT/RM 705 7/F FA YUEN COMMERCIAL BUILDING 75-77 FA YUEN STREET MONG KOK KL HONG KONG



Points de collecte sur www.quefairedemesdechets.fr
Privilégiez la réparation ou le don de votre appareil !



PAP 22
Raccointa Carta



58.03.008.0382

Reolink

Floodlight Series F850W

Provozní pokyny

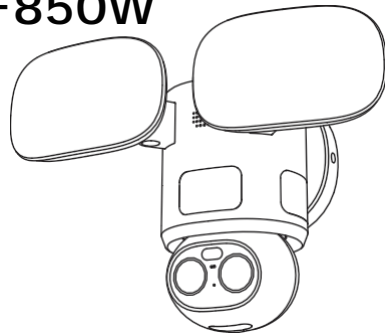

ReolinkTech <https://reolink.com>

EN/DE/FR/IT/ES

Číslo položky: F850W

Obsah

01	Obsah balení.....	02
02	Přehled fotoaparátu.....	03
03	Důležité bezpečnostní pokyny.....	0
04	Nastavení fotoaparátu.....	07
05	Instalace kamery.....	12
06	Řešení problémů.....	30
07	Specifikace.....	31
08	Právní upozornění.....	31
09	Oznámení o shodě.....	33

01 Obsah balení

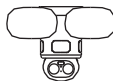

Kamera s osvětlením



Montážní deska (předinstalovaná)



Kabel USB-C



Taška A (šrouby pro spojovací krabici)



Sáček B (šrouby do zdi a hmoždinky)



Taška C (Šrouby do držáků a šestihranný klíč)



Taška D (kabelové spojky)



Nálepka pro sledování



Návod k obsluze



POZNÁMKA:

Montážní deska je kompatibilní se 4palcovými propojovacími krabicemi (nejsou součástí balení).

Co ještě potřebujete * Není součástí balení

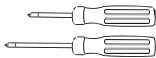

#1 a #2
šroubováky
Philips



Značkovač

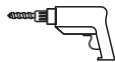

Elektrická
vrtačka



Žebřík
(v případě
potřeby)



5 V/2 A
Napájecí adaptér

02 Přehled kamery

- 1 Reflektor
- E Reproduktor
- 3 PIR senzor
- 4 Infračervené světlo
- 5 Kontrolka
- 6 Mikrofon
- 7 Objektiv
- 8 Montážní deska (předinstalovaná)
- 9 Port USB-C
- D Tlačítko pro reset
* Pro obnovení stiskněte a podržte po dobu 10 sekund.
- 11 Slot pro kartu microSD
- 12 Silikonová zátka

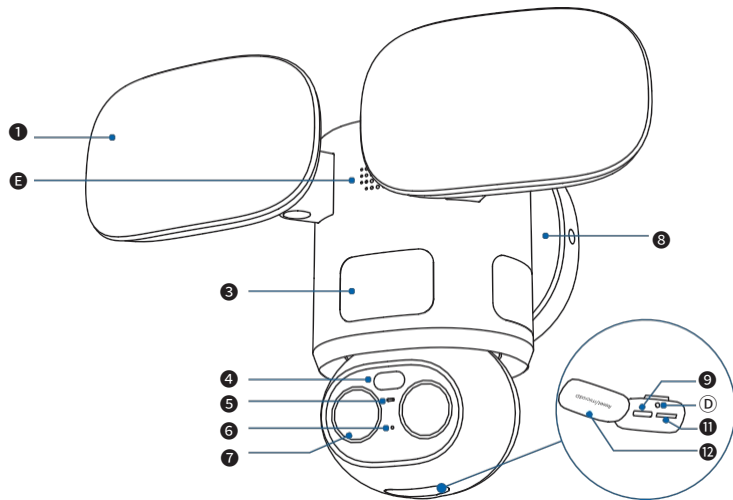

03 Důležité bezpečnostní pokyny

Před použitím si pečlivě přečtěte následující důležité bezpečnostní pokyny před použitím.



1. Dodržování místních zákonů

Dodržujte místní zákony a předpisy pro elektrickou instalaci. V regionech mimo Severní Ameriku musí instalaci a zapojení provádět autorizovaný elektrikář. Při instalaci kamery dodržujte všechny příslušné normy a předpisy.



2. Nebezpečí úrazu elektrickým proudem

Před instalací vypněte napájení na jističi nebo pojistkové skříňce. Ujistěte se, že kamera není připojena k žádnému zdroji napájení. Při manipulaci s kabelem buďte vždy opatrní.



3. Nebezpečí požáru

Neinstalujte kameru v blízkosti hořlavých materiálů. Nepoužívejte ji při extrémních teplotách nebo vysoké vlhkosti. Nevystavujte ji přímému slunečnímu záření.



4. Požadavky na instalaci

Z bezpečnostních důvodů a z důvodu dodržení předpisů se ujistěte, že je kamera Floodlight nainstalována na nástěnné montážní krabici s certifikací UL.

Bezpečnostní opatřenípro použití

1. Vyměňujte pouze za stejný nebo ekvivalentní typ příslušenství doporučený společností Reolink.
2. Používejte zařízení v prostředí, které nepřekračuje doporučený teplotní rozsah.
3. Používejte zařízení v prostředí, které nepřekračuje doporučený rozsah vlhkosti.
4. Nepokoušejte se zařízení sami rozebrat, opravovat nebo upravovat.
5. Při používání zařízení vždy dodržujte místní bezpečnostní předpisy a nařízení.
6. Zařízení obsahuje (nebo je dodáváno s) malé součásti, malé plastové prvky a jiné malé části, které mohou představovat nebezpečí udušení. Zařízení a jeho příslušenství uchovávejte mimo dosah dětí. V případě spolknutí malých částí okamžitě vyhledejte lékařskou pomoc.
7. Zařízení obsahuje (nebo je dodáváno s) kabely nebo šňůry, které mohou způsobit uškrcení. Zařízení a jeho příslušenství uchovávejte mimo dosah dětí.
8. Světelný zdroj tohoto svítidla není vyměnitelný; po skončení životnosti světelného zdroje je nutné vyměnit celé svítidlo.
9. Svorkovnice není součástí dodávky. Instalaci musí provést kvalifikovaná osoba.
10. Produkt neobsahuje žádné asistenční funkce. Zákazníci se zdravotním postižením mohou pro lepší přístupnost používat zařízení s asistenčními funkcemi, jako jsou počítače nebo smartphony s nástroji pro převod textu na řeč. U osob se zrakovým nebo tělesným postižením může být při instalaci nutná odborná pomoc. Po instalaci lze produkt ovládat zcela prostřednictvím aplikace.

04 Nastavení Comero

Krok 1. Stáhněte si aplikaci Reolink nebo klienta

• Na smartphonu



• Na PC

Stáhněte si klienta Reolink: Přejděte na <https://reolink.com> › Podpora » Aplikace a klient.

Krok 2. Zapněte kameru

Napájejte kameru pomocí kabelu USB-C a napájecího adaptéru 5 V/2 A (není součástí balení).

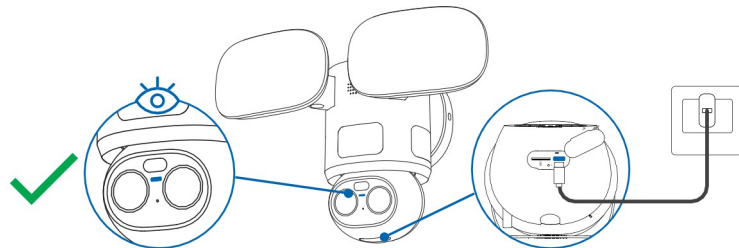

POZNÁMKA:

Po zapnutí se stavová kontrolka rozsvítí modře a bliká.

Stav kontrolky:

- Modrá svítí: Napájení je zapnuto a připojení k síti bylo úspěšné. Modrá bliká: Napájení je zapnuto a došlo k chybě sítě.
- Zadá kontrolka: Není napájení.

Krok 3. Inicializace kamery

Klepněte na tlačítko „+“ v horním rohu, naskenujte QR kód fotoaparátem a postupujte podle pokynů na obrazovce, abyste dokončili nastavení.

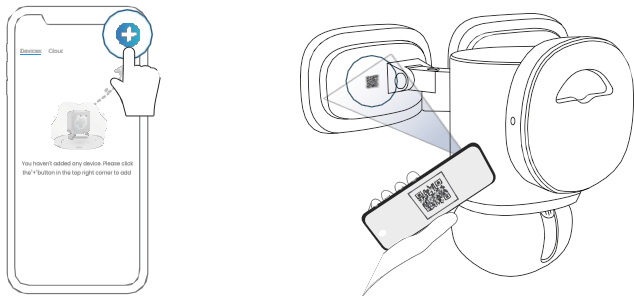

POZNÁMKA

Po inicializaci se stavová kontrolka změní z blikající modré na trvale modrou.

Krok 4. Vložte kabel microSD (volitelné)

Otevřete kryt slotu, vložte kartu microSD (není součástí dodávky) a kryt pevně uzavřete.

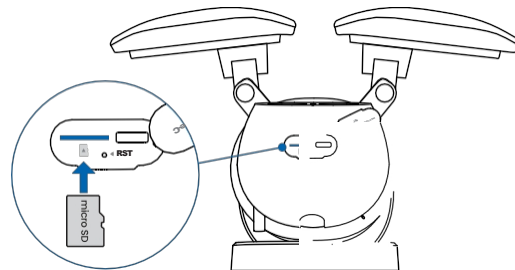

POZNÁMKA:

Pro ukládání videa doporučujeme použít micro SD kartu třídy 10 o kapacitě 512 GB.

Krok 5. Před instalací odpojte kabel USB-C

Odpojte kabel USB-C a zavřete kryt USB portu.

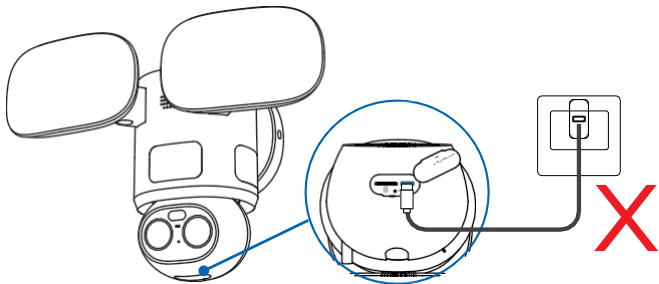

POZNÁMKA:

Vždy udržujte kryt USB portu uzavřený, aby se dovnitř nedostala voda.

05 Nainstalujte kameru

Krok 1. Vypněte napájení na jističi



Před instalací zkontrolujte místní zákony a předpisy.

Dodržujte místní zákony a předpisy týkající se elektrické instalace. V regionech mimo Severní Ameriku musí instalaci a zapojení provést autorizovaný elektrikář. Při instalaci kamery dodržujte všechny příslušné normy a standardy.



Nebezpečí úrazu elektrickým proudem

Před instalací vypněte napájení na jističi nebo pojistkové skříňce. Ujistěte se, že kamera není připojena k žádnému zdroji napájení. Při manipulaci s kabely buďte vždy opatrní.

- Během instalace budete manipulovat s elektrickými vodiči. Pokud si nejste jisti umístěním jističe nebo pojistkové skříňky nebo způsobem vypnutí napájení okruhu reflektoru, doporučujeme obrátit se na autorizovaného elektrikáře.
- Tento produkt nepoužívejte se stmívačem nebo časovačem.
- Zajistěte, aby napájení bylo v rozmezí 100–240 V střídavého proudu, 50/60 Hz.

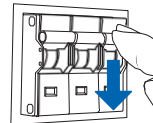

Krok 2. Vyberte místo pro montáž

Pro optimální výkon detekce PIR nainstalujte kameru ve výšce 2–3 metry (7–10 stop)*.

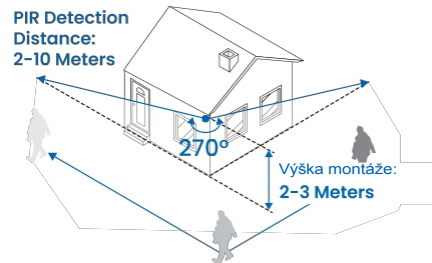

Pro optimální detekci nainstalujte kameru v úhlu, ve kterém se pohyb pohybuje příčně přes zorné pole PIR senzoru.

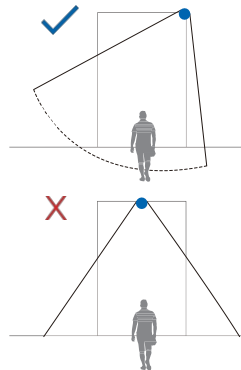

Krok 3. Vyberte způsob montáže

A Montáž Wolf

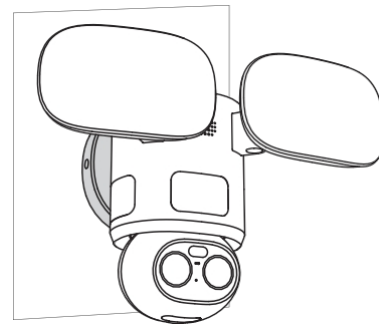

B Montáž přes výčnělek

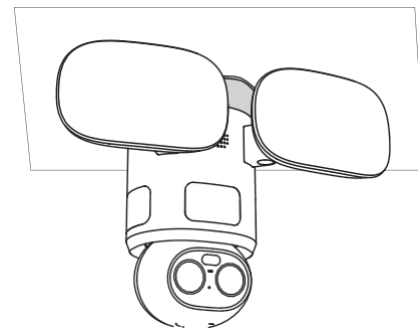

Krok 4. Demontujte montážní konzolu

A Montáž na zed'

Vysuňte držák ze základny a sejměte jej.

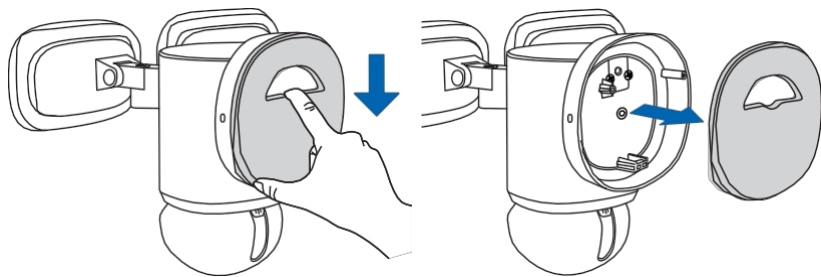

B Montáž přes okraj

Vysuňte montážní desku ze základny kamery a sejměte ji. Poté odšroubujte základnu pomocí šestihranného klíče (z tašky C) a šroubováku Philips č. 1. Znovu nainstalujte základnu na horní část kamery a utáhněte ji pomocí 3 šroubů.

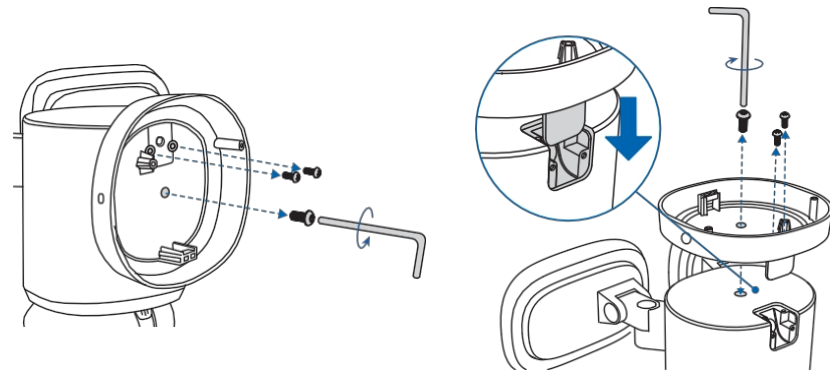

Krok 5. Zajistěte montážní desku

Možnost 1. Instalace na stávající propojovací krabici

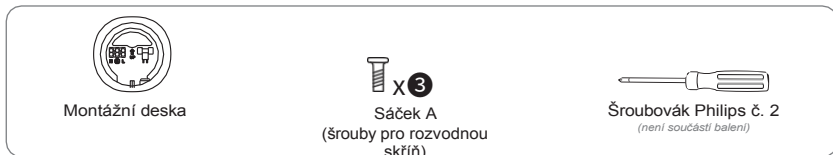

A

Montáž na zed'

Provlečte vodiče ze spojovací krabice montážní deskou a desku zajistěte třemi šrouby (z tašky A). Ujistěte se, že šipka na desce směřuje nahoru a bublinka v libele je ve středu.

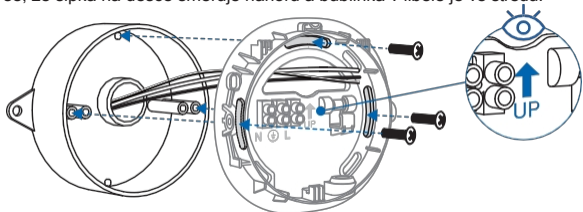

B

Montáž přesahující okraj

Provedte kabeláž z propojovací skříňky skrz montážní desku a poté desku upevněte pomocí tří šroubů (z balení A).

Ujistěte se, že šipka na desce směřuje k domu (pryč od monitorované oblasti).

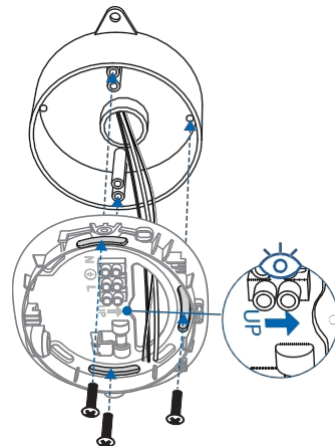

Možnost 2. Přímá montáž na povrch

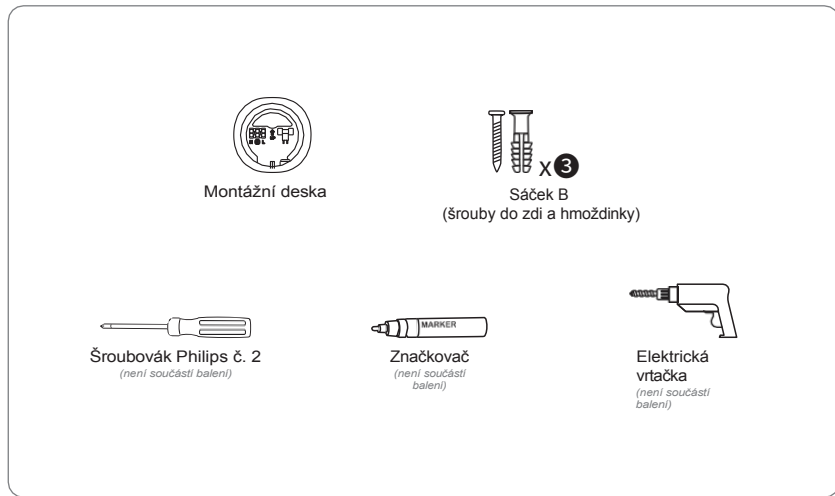

Označte a vyvrtejte otvory

A

Montáž na zeď

Umístěte desku na montážní plochu a označte tři místa pro otvory. Vyvrtejte otvory hluboké přibližně 1 palec v označených místech. Ujistěte se, že šipka na desce směřuje nahoru a bublinka v libele je ve středu.

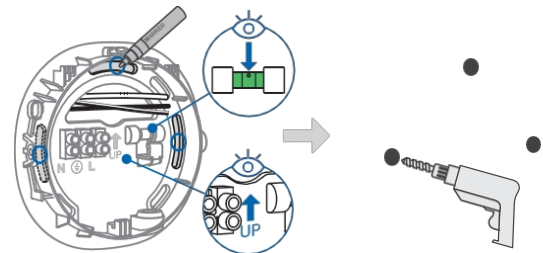

B

Montáž přesahující okraj

Umístěte desku na montážní plochu a označte tři místa pro otvory. Vyrvejte otvory hluboké přibližně 1 palec v označených místech.

Ujistěte se, že šipka na desce směřuje k domu (pryč od monitorované oblasti).

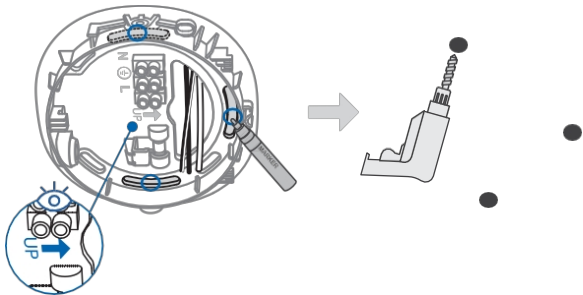

Zajistěte montážní desku

Pevné stěny (např. betonové, cihlové a omítnuté stěny)

Do vyvrtaných otvorů vložte tři hmoždinky z sáčku B. Poté upevněte montážní desku ke stěně pomocí tří dlouhých šroubů.

Měkké stěny (např. dřevěné stěny)

Upevněte montážní desku ke zdi pomocí tří dlouhých šroubů z sáčku B.

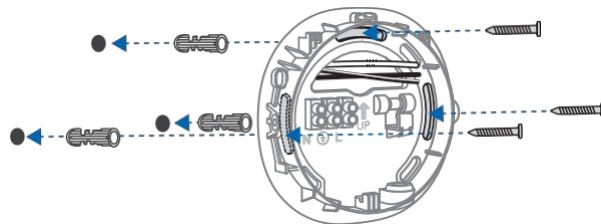

Krok 6. Připojte vodiče

Zavěste kameru na montážní desku

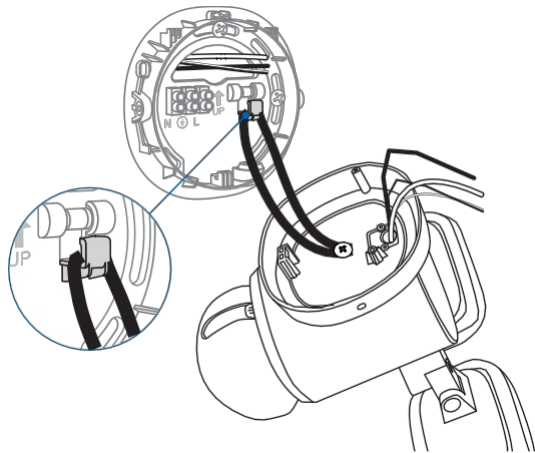



Připojte vodiče

Pomocí šroubováku Philips č. 1 připevněte vodiče pod napětím (hnědý), nulový vodič (modrý) a zemnicí vodič (žlutozelený/zelený) ze spojovací skříňky nebo ze zdi ke konektoru vodičů. Poté připojte vodiče kamery k odpovídajícím svorkám na konektoru. *

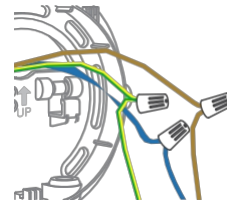
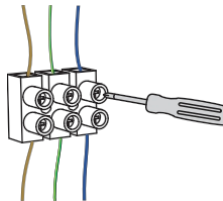
*K propojení a zajištění vodičů můžete také použít kabelové spojky. Po dokončení jemně zatáhněte za každý vodič, abyste se ujistili, že je připojení pevné.



Fázový vodič	Nulový vodič	Zemnicí vodič
		



Důležité upozornění:

Zabraňte zkřížení kabelů. Pokud si nejste jisti nebo nedokážete identifikovat vodiče, z bezpečnostních důvodů se obraťte na elektrikáře.

Krok 7. Zajistěte kameru

 XE
Taška C
(Šrouby držáku a šestihranný klíč)



Šroubovák Philips č. 2
(není součástí balení)

Připevněte kameru k montážní desce.

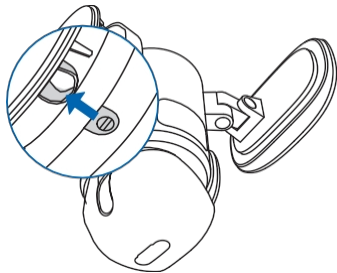
Ujistěte se, že vývody kabelů na montážní desce a základně kamery jsou vyrovnané.

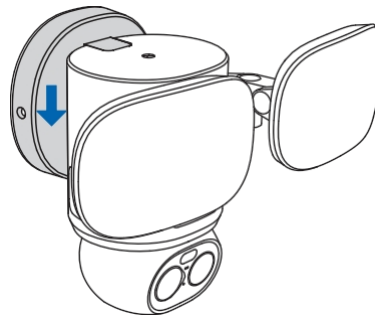

A **Montáž na zed'**
Posuňte kameru směrem k zemi, dokud nezapadne do montážní desky.



B **Montáž s přesazením**
Posuňte kameru směrem k monitorované oblasti, dokud nezapadne do montážní desky.

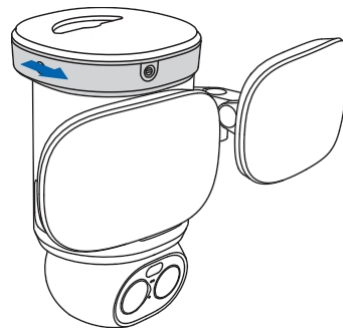

Pomocí šroubováku Philips č. 2 a dvou šroubů (z sáčku C) připevněte kameru k montážní desce.

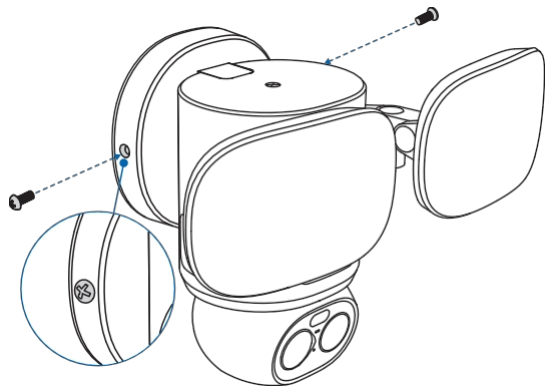

Krok 8. Nastavte reflektory

Nastavte dva reflektory podle potřeby tak, aby osvětlovaly sledovanou oblast. Před použitím odstraňte ochranné fólie z PIR senzorů.

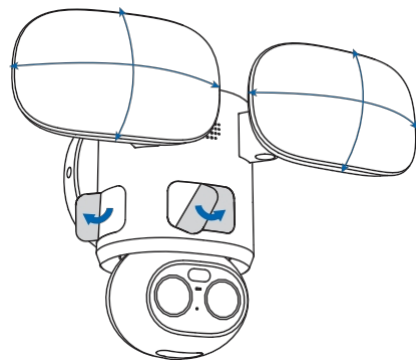

Krok 9. Zapněte jistič

Počkejte, až kontrolka začne svítit modře, a zapněte jistič.

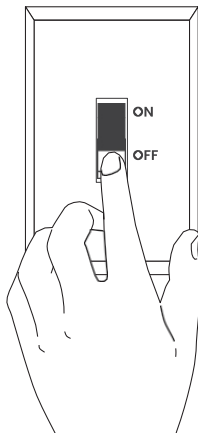

06 Řešení

Selhání připojení Wi-Fi během počátečního nastavení

Pokud se fotoaparát během nastavení nepřipojí k Wi-Fi, zkuste následující:

- Zkontrolujte, zda jste zadali správné heslo Wi-Fi.
- Umístěte kameru blízko routeru, aby byl signál Wi-Fi silný.
- Změňte metodu šifrování WiFi sítě na WPA2-PSK/WPA-PSK (bezpečnější šifrování) v nastavení routeru.
- Změňte SSID nebo heslo Wi-Fi a ujistěte se, že SSID má maximálně 31 znaků a heslo maximálně 64 znaků.
- Heslo nastavte pouze pomocí znaků na klávesnici. Pokud tyto kroky nepomohou, kontaktujte podporu Reolink na adrese <https://supportreolink.com/>.

07 Specifikace

Provozní teplota: -10 °C ~+55 °C (14 °F~131 °F) Provozní

vlhkost: 10 %~90

Rozměry (montáž na zeď): 283 × 184 × 199 mm Hmotnost:

1,2 kg

Další specifikace najdete na stránkách <https://reolink.com/>.

08 Právní upozornění

V maximálním rozsahu povoleném platnými zákony jsou tento dokument a popsany produkt, včetně hardwaru, softwaru, firmwaru a služeb, dodávány „tak, jak jsou“ a „jak jsou k dispozici“, se všemi vadami a bez jakékoli záruky. Společnost Reolink se zříká všech záruk, výslovných i předpokládaných, včetně, ale nikoli výlučně, záruk prodejnosti, uspokojivé kvality, vhodnosti pro určitý účel, přesnosti a neporušení práv třetích stran. V žádném případě společnost Reolink, její ředitelé, vedoucí pracovníci,

zaměstnanci nebo zástupci nenesou vůči vám žádnou odpovědnost za žádné zvláštní, následné, náhodné nebo nepřímé škody, včetně, ale bez omezení na škody za ušlý zisk, přerušení podnikání nebo ztrátu dat či dokumentace v souvislosti s používáním tohoto produktu, a to ani v případě, že společnost Reolink byla na možnost vzniku takových škod upozorněna.

V rozsahu povoleném platnými zákony používáte produkty a služby Reolink na vlastní riziko a přebíráte veškerá rizika spojená s přístupem k internetu. Společnost Reolink nenesе žádnou odpovědnost za abnormální provoz, únik soukromých údajů nebo jiné škody způsobené kybernetickými útoky, útoky hackerů, kontrolami virů nebo jinými bezpečnostními riziky internetu. Společnost Reolink však v případě potřeby poskytne včasnou technickou podporu.

Zákony a předpisy týkající se tohoto produktu se liší podle jurisdikce. Před použitím tohoto produktu si prosím zkontrolujte všechny příslušné zákony a předpisy ve vaší jurisdikci, abyste se ujistili, že vaše použití je v souladu s platnými zákony a předpisy. Během používání produktu musíte dodržovat příslušné místní zákony a předpisy. Společnost Reolink nenesе odpovědnost za jakékoli nezákonné nebo nesprávné použití a jeho důsledky. Společnost Reolink nenesе odpovědnost v případě, že je tento produkt používán k nelegálním účelům, jako je porušení práv třetích stran, lékařské ošetření, bezpečnostní zařízení nebo jiné situace, kdy by selhání produktu mohlo vést ke smrti nebo zranění osob, nebo pro zbraně hromadného ničení, chemické a biologické zbraně, jaderný výbuch a jakékoli nebezpečné použití jaderné energie nebo protilidské účely. V případě rozporu mezi tímto návodem a platnými zákony mají přednost platné zákony.

09

Oznámení o shodě



Zjednodušené prohlášení o shodě EU a Spojeného království

Společnost REOLINK INNOVATION LIMITED tímto prohlašuje, že rádiové zařízení typu [viz obal provozního návodu] je v souladu se směrnicí 2014/53/EU. Úplné znění prohlášení o shodě EU a Spojeného království je k dispozici na následující internetové adrese: <https://support.reolink.com/hc/en-us/articles/36788378727065/>

Informace o vystavení RF záření: Maximální přípustná úroveň expozice (MPE) byla vypočítána na základě vzdálenosti 20 cm mezi zařízením a lidským tělem. Aby byla zachována shoda s požadavky na vystavení RF záření, používejte produkt tak, aby byla zachována vzdálenost 20 cm mezi zařízením a lidským tělem.

Provozní frekvence Wi-Fi

Provozní frekvence:
2412–2472 MHz Výkon RF: ≤20 dBm (EIRP)
5150–5250 MHz Výkon RF: ≤23 dBm (EIRP)
5250–5350 MHz RF výkon: ≤23 dBm (EIRP)
5470–5725 MHz RF výkon: ≤23 dBm (EIRP)
5725–5875 MHz RF výkon: ≤14 dBm (EIRP)

Provozní frekvence Bluetooth

PROVOZNÍ FREKVENCE:
2402–2480 MHz RF výkon: ≤10 dBm (EIRP)



Funkce bezdrátových přístupových systémů včetně rádiových lokálních sítí (WAS/RLAN) v pásmu 5150–5350 MHz pro toto zařízení jsou omezeny pouze na použití v interiérech ve všech zemích Evropské unie (BE/BG/CZ/DK/DE/EE/IE/EL/ES/FR/HR/IT/CY/LV/LT/LU/HU/MT/NL/AT/PL/PT/RO/SI/SK/FI/SE/TR/NO/CH/IS/LI/UK(NI))



Správná likvidace tohoto produktu

Toto označení znamená, že tento produkt nesmí být likvidován spolu s ostatním domácím odpadem v celé EU. Aby se zabránilo možnému poškození životního prostředí nebo zdraví lidí v důsledku nekontrolované likvidace odpadu, recyklujte jej zodpovědně a podporujte tak udržitelné opětovné použití materiálových zdrojů. Pro vrácení použitého zařízení použijte systémy pro vrácení a sběr nebo se obraťte na prodejce, u kterého byl výrobek zakoupen. Ten může tento výrobek převzít k ekologické recyklaci.

Omezená záruka

Tento produkt je dodáván s 2letou omezenou zárukou, která je platná pouze v případě zakoupení v oficiálním obchodě Reolink nebo u autorizovaného prodejce Reolink. Další informace: <https://reolink.com/warranty-and-return/>.

POZNÁMKA: Doufáme, že se vám nový produkt bude líbit. Pokud však nejste s produktem spokojeni a plánujete jej vrátit, důrazně doporučujeme před vrácením kameru resetovat do továrního nastavení a vyjmout vloženou SD kartu.

Podmínky a ochrana osobních údajů

Používání produktu podléhá vašemu souhlasu s podmínkami služby a zásadami ochrany osobních údajů na [stránkách reolink.com](https://reolink.com)

Technická podpora

Pokud potřebujete technickou pomoc, navštivte naši oficiální stránku podpory a před vrácením produktů kontaktujte náš tým podpory

produktů, <https://support.reolink.com>.

Podmínky

Používáním softwaru produktu, který je součástí produktu Reolink, souhlasíte s podmínkami mezi vámi a společností Reolink. Další informace: <https://reolink.com/terms-conditions/>

Uznání ochranných známek

„Reolink“ a další ochranné známky a loga společnosti Reolink jsou majetkem společnosti Reolink. Ostatní ochranné známky a loga jsou majetkem příslušných vlastníků.